



官网二维码

SDXZ73系列对夹式、SDXZ43系列法兰式  
碳钢、不锈钢刀型闸阀〈明板〉

## 使用说明书

Z20250904版

### 上海北四特自动化科技有限公司【简称: BEST自控阀业】

总部地址: 上海市嘉定区金沙江路  
3131号

内销中心: 上海市嘉定区定边路35号  
东方汽配城三期商务楼8楼

电话: 021-57654321 52751111

网址: www.52751111.com

邮箱: best@52751101.com

邮编: 201824

外贸部: 上海市嘉定区定边路35号

东方汽配城三期商务楼8楼

外贸热线: 0086-021-66123456 66554433

外贸QQ: 3688575471 2184211527

1038330264 1825023587

英文网址: www.bestautovalve.com

www.66123456.com

外贸邮箱: sale01@bestautovalve.com

sale02@bestautovalve.com

sale03@bestautovalve.com

sale06@bestautovalve.com

sale07@bestautovalve.com

在线客服QQ: 1987543253 3688575471 1624063661 1328352875

在线售后QQ: 1048295796 1693346327 2129903548 1825023587

在线销售QQ: 1695332978 1048295796 2184211527 1397252472



SDXZ73W-50BdVc SDXZ43P-250BFIIIb

**上海北四特自动化科技有限公司**

### 一、产品特点

- 01、通径范围:DN50~800, 公称压力:常规PN10bar, 特需PN6、16bar
- 02、闸板底端加工成刀刃状, 对软物料如纸浆、木浆等具有切断功能
- 03、阀座密封可刮去闸板上的泥土等附着物, 可防止粉尘、砂粒等物质进入填料盒, 从而提高闸阀使用寿命
- 04、闸板有多个支撑点, 能很好的自对中; 当阀门处于关闭状态, 并承受背压时, 闸板不发生偏移
- 05、介质的流向必须与阀体上的箭头方向一致, 如要求双向密封需定制两侧软密封
- 06、可任意角度安装, 水平安装竖直向上便于操作
- 07、阀体材料:铸钢WCB(代号:C), SS304不锈钢(代号:B), SS316不锈钢(代号:R), SS316L不锈钢(代号:L)

### 二、常用阀体材料、密封件适用介质温度范围表

阀体材料	阀杆填料	阀座密封材料				
		EPDM(代号:E)	氟塑料(代号:P)	合金钢(代号:H)	本体材料(代号:W)	硬质合金(代号:Y)
碳钢	氟塑料	IIc:-39~120℃	IIIa:-29~150℃	IIIa:-29~150℃	-	IIIa:-29~150℃
	柔性石墨	IIc:-39~120℃	IIIa:-29~150℃	Va:-29~350℃*	-	Va:-29~350℃
不锈钢	氟塑料	IIc:-39~120℃	IIIb:-40~150℃	-	IIIb:-40~150℃*	IIIb:-40~150℃
	柔性石墨	IIc:-39~120℃	IIIb:-40~150℃	-	Vc:-40~450℃	Vc:-40~450℃

注:\*代表常规适用介质温度。

### 三、结构图

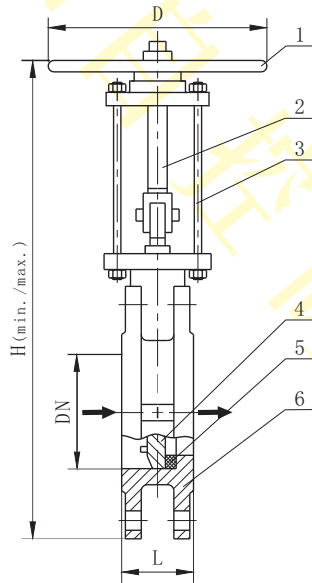

### 四、零部件材料表

类别		SDXZ $\frac{7}{4}$ 3◇-□C	SDXZ $\frac{7}{4}$ 3◇-□B	SDXZ $\frac{7}{4}$ 3◇-□R	SDXZ $\frac{7}{4}$ 3◇-□L
序号	零部件名称	材料			
1	手轮	HT200	HT200	HT200	HT200
2	阀杆	2Cr13	SS304	SS316	SS316L
3	立柱	Q235A	SS304	SS304	SS304
4	闸板	2Cr13	SS304	SS316	SS316L
5	阀座密封圈	常规硬密封, 特需氟塑料、三元乙丙橡胶			
6	阀体	WCB	CF8	CF8M	CF3M

注:◇---密封材料, □---公称通径。

### 五、外形尺寸(PN10bar)

单位: mm

通径	尺寸	L	Hmin.	Hmax.	D	通径	尺寸	L	Hmin.	Hmax.	D
DN50		50	365	415	180	DN200		70	710	910	300
DN65		50	388	453	180	DN250		70	835	1085	340
DN80		50	413	593	220	DN300		76	1010	1310	340
DN100		50	475	575	240	DN350		76	1145	1495	400
DN125		57	525	650	240	DN400		90	1280	1680	450
DN150		57	615	765	280	DN450		90	1420	1870	450

注:1、法兰默认按JB/T79-1994标准制造, 也可按用户指定标准制造, 如GB/T9124、HG/T20592、ANSI、JIS、DIN等标准。  
2、DN≥500外形尺寸请咨询我司客服或销售人员。

### 六、质量承诺

- 1、在说明书指定的参数下使用, 保用一年(交货日起算)。
- 2、由于用户安装、使用等原因引起的故障, 不在保修范围内, 但我司可以协助指导解决。