



官网二维码

## Z15黄铜系列内螺纹暗杆闸阀

# 使用说明书

S20260313版



Z15W-32T

### 上海北四特自动化科技有限公司【简称: BEST自控阀业】

总部地址: 上海市嘉定区金沙江路  
3131号

内销中心: 上海市嘉定区定边路35号  
东方汽配城三期商务楼8楼

电话: 021-57654321 52751111

网址: www.52751111.com

邮箱: best@52751101.com

邮编: 201824

外贸部: 上海市嘉定区定边路35号

东方汽配城三期商务楼8楼

外贸热线: 0086-021-66123456 66554433

外贸QQ: 3688575471 2184211527

1038330264 1825023587

英文网址: www.bestautovalve.com

www.66123456.com

外贸邮箱: sale01@bestautovalve.com

sale02@bestautovalve.com

sale03@bestautovalve.com

sale06@bestautovalve.com

sale07@bestautovalve.com

在线客服QQ: 1987543253 3688575471 1624063661 1328352875

在线售后QQ: 1048295796 1693346327 2129903548 1825023587

在线销售QQ: 1695332978 1048295796 2184211527 1397252472

## 上海北四特自动化科技有限公司

### 一、产品特点

- 01、 口径范围:DN15~100
- 02、 适用温度:IVc:-40~200℃
- 03、 公称压力:常规PN16bar, 特需PN25bar
- 04、 适用介质:水、油、气等非腐蚀性介质
- 05、 阀体材料:黄铜(代号:T)
- 06、 介质无流向限制, 可双向流通, 可任意角度安装
- 07、 阀座密封材料:本体材料(代号:W)
- 08、 全开时, 介质对密封面的冲蚀比截止阀小

### 二、结构图

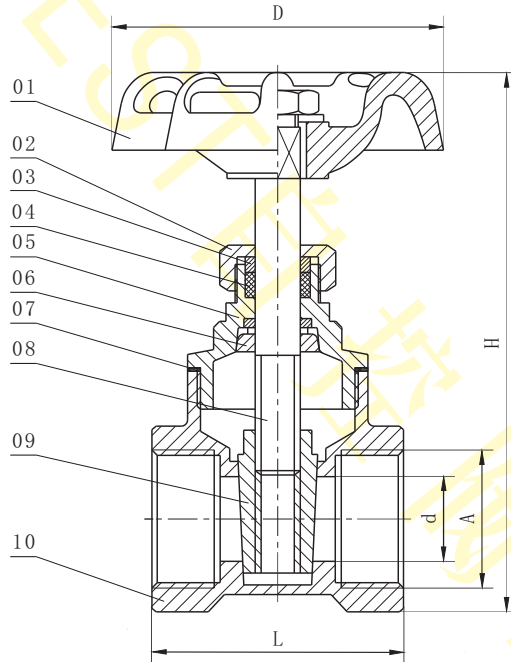

### 三、特别配置

公称压力PN≥25bar, 特殊定制

### 四、零部件材料表

类别		Z15W-□ T
序号	零部件名称	材料
01	手轮	灰铸铁
02	压盖	黄铜
03	压圈	黄铜
04	填料	PTFE
05	阀盖	黄铜
06	紧圈	黄铜
07	垫片	PTFE
08	阀杆	黄铜
09	闸板	黄铜
10	阀体	黄铜

注:□ ---公称直径。

### 五、外形尺寸(PN16bar)

单位:mm

尺寸 \ 口径	A	L	d	H	D
DN15	G1/2"	43	14	90	53
DN20	G3/4"	46	17	100	53
DN25	G1"	52	23	110	58
DN32	G1 1/4"	56	27	121	65
DN40	G1 1/2"	61	34	144	72
DN50	G2"	67	44	168	78
DN65	G2 1/2"	76	54	200	108
DN80	G3"	82	65	227	108
DN100	G4"	95	88	290	126

注:螺纹常规为G螺纹, 也可按用户要求定制ZG(PT)、NPT等螺纹。

### 六、质量承诺

- 1、 在说明书指定的参数下使用, 保用一年(交货日起算)。
- 2、 由于用户安装、使用等原因引起的故障, 不在保修范围内, 但我司可以协助指导解决。