



官网二维码

Q10系列一片式
Q12系列两片式
Q13系列三片式
碳钢、不锈钢丝扣球阀

使用说明书

Z20250904版

上海北四特自动化科技有限公司【简称: BEST自控阀业】

总部地址: 上海市嘉定区金沙江路
3131号
内销中心: 上海市嘉定区定边路35号
东方汽配城三期商务楼8楼

电话: 021-57654321 52751111
网址: www.52751111.com
邮箱: best@52751101.com
邮编: 201824

外贸部: 上海市嘉定区定边路35号
东方汽配城三期商务楼8楼
外贸热线: 0086-021-57654321
0086-021-66123456
外贸QQ: 2880686080 2880686090 2880686091
英文网址: www.66123456.com
外贸邮箱: sale01@bestautovalve.com
sale02@bestautovalve.com
sale03@bestautovalve.com
sale06@bestautovalve.com

在线客服QQ: 2880686076 2880686080 2880686086 2880686091
在线售后QQ: 2880686081 2880686082 2880686083 2880686098
在线销售QQ: 2880686079 2880686085 2880686090 2880686094



Q10P-15B(一片式)



Q12P-15B(两片式)



Q13P-15B(三片式)

上海北四特自动化科技有限公司

一、产品特点

- 01、 口径范围:DN06~100
- 02、 公称压力:常规PN16bar, 特需PN25、40、63bar
- 03、 介质无流向限制, 可任意角度安装
- 04、 软密封时零泄漏, 可在真空系统中使用
- 05、 手柄可选带锁装置、带刻度盘
- 06、 两片式、三片式密封圈可更换, 维修拆卸简便
- 07、 阀体材料:铸钢WCB(代号:C), SS304不锈钢(代号:B)
SS316不锈钢(代号:R), SS316L不锈钢(代号:L)

二、常用阀体材料、密封件适用介质温度范围表

阀体材料	阀座密封材料 PTFE(代号:P) (常规)	PPL(代号:P̄) (特需)	合金钢(代号:H) (特需)	本体材料(代号:W) (特需)	硬质合金(代号:Y) (特需)
碳钢	IIIa: -29~150℃	IVa: -29~250℃	Vd: -29~300℃	-	Vd: -29~300℃
不锈钢	IIIb: -40~150℃	IVb: -40~250℃	-	Ve: -40~300℃	Vc: -40~450℃

注:不锈钢阀体硬质合金密封常规适用温度为Ve: -40~300℃, 特需Vc: -40~450℃(仅限锻钢阀体)。

三、结构图

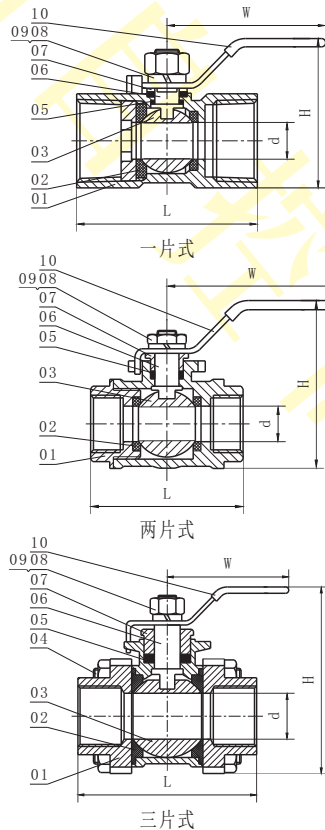

四、零部件材料表(三片式)

序号	零部件名称	材料			
		WCB	CF8	CF8M	CF3M
01	阀体	WCB	CF8	CF8M	CF3M
02	阀座	常规PTFE, 特需PPL/PEEK、硬密封			
03	球体	1Cr13	SS304	SS316	SS316L
04	螺栓	35CrMoA	SS304	SS304	SS304
05	阀杆填料	PTFE	PTFE	PTFE	PTFE
06	阀杆	1Cr13	SS304	SS316	SS316L
07	填料压盖	WCB	SS304	SS304	SS304
08	弹性垫圈	304	SS304	SS304	SS304
09	螺母	45 [#]	SS304	SS304	SS304
10	手柄	SS304	SS304	SS304	SS304

五、外形尺寸(PN16bar)

单位: mm

尺寸 通径	接管口径	Q10◇-□C/B/R/L				Q12◇-□C/B/R/L				Q13◇-□C/B/R/L			
		d	L	W	H	d	L	W	H	d	L	W	H
DN06	ZG1/4"	5	40	80	34	10	55	95	54	11	65	95	57
DN10	ZG3/8"	7	45	80	38	12	55	95	54	12	65	95	57
DN15	ZG1/2"	9	57	88	43	15	62	110	63	15	75	110	58
DN20	ZG3/4"	12	60	88	51	20	75	115	76	20	85	115	71
DN25	ZG1"	15	72	105	58	25	85	135	97	25	90	135	85
DN32	ZG1 1/4"	20	80	105	68	32	102	150	110	32	112	150	95
DN40	ZG1 1/2"	25	85	125	78	40	108	175	125	38	120	175	103
DN50	ZG2"	32	100	125	92	50	124	190	140	50	145	190	120
DN65	ZG2 1/2"	38	125	180	132	65	163	220	164	65	170	220	162
DN80	ZG3"	50	150	190	150	80	185	250	184	80	200	250	200
DN100	ZG4"	65	195	215	177	100	225	320	248	100	263	320	227

- 注: 1、◇---阀座密封材料, □---公称通径。
2、螺纹常规为ZG(PT)螺纹, 也可按用户要求定制M、G、NPT等螺纹。
3、一片式球阀常规为缩径式, 使用寿命短, 谨慎选用。

六、质量承诺

- 1、在说明书指定的参数下使用, 保用一年(交货日起算)。
- 2、由于用户安装、使用等原因引起的故障, 我司不负责保修, 但可以协助指导解决。