



官网二维码

Q10-U UPVC、Q10- $\bar{U}$  CPVC、Q10-[ $\bar{P}$ ] FRPP  
Q10- $\underline{U}$  PVDF系列耐腐蚀塑料球阀

## 使用说明书

20230415版

### 上海北四特自动化科技有限公司【简称: BEST自控阀业】

总部地址: 上海市嘉定区金沙江路  
3131号  
内销中心: 上海市嘉定区定边路35号  
东方汽配城三期商务楼8楼  
电话: 021-57654321 52751111  
网址: www.52751111.com  
邮箱: best@52751101.com  
邮编: 201824

外 贸 部: 上海市嘉定区定边路35号  
东方汽配城三期商务楼8楼  
外贸热线: 0086-021-57654321 66123456  
外 贸 QQ: 2880686080 2880686090  
2880686091 2880686098  
英文网址: www.66123456.com  
外贸邮箱: sale01@bestautovalve.com  
sale02@bestautovalve.com  
sale03@bestautovalve.com  
sale06@bestautovalve.com  
sale07@bestautovalve.com

在线客服QQ: 2880686076 2880686080 2880686086 2880686091  
在线售后QQ: 2880686081 2880686082 2880686083 2880686098  
在线销售QQ: 2880686079 2880686085 2880686090 2880686094



Q10P-40UZ (UPVC)

Q10P-40 $\underline{U}$ Z (PVDF)

## 上海北四特自动化科技有限公司

### 一、产品特点

- 01、 口径范围:DN15~300
- 02、 阀体材料:UPVC(代号:U), CPVC(代号:U)  
PPH(代号:[P]), PVDF(代号:U)  
FRPP(代号:[P])
- 03、 适用介质温度:UPVC---Ia:-9~60℃  
CPVC/FRPP/PPH---IIa:-9~95℃  
PVDF---IIIb:-40~150℃
- 04、 内壁光洁, 流体不易附着
- 05、 重量轻, 仅相当于同规格钢制阀门的1/5
- 06、 适用介质:无冻结液体、气体、强酸、强碱及超净介质
- 07、 可任意角度安装
- 08、 介质无流向限制

### 二、结构图

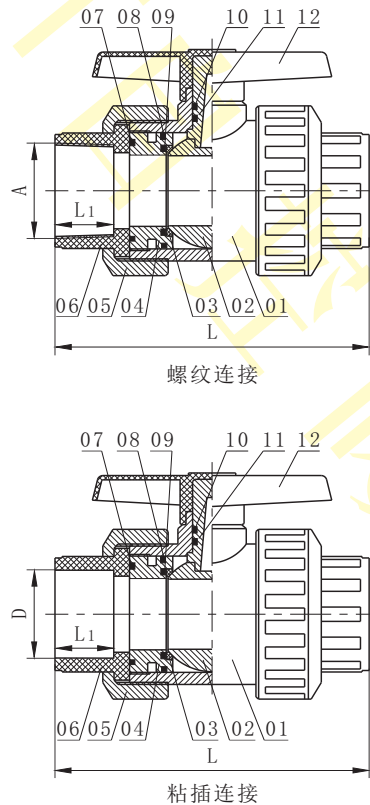

### 三、零部件材料表

类别	Q10P-□U	Q10P-□U	Q10P-□[P]	Q10P-□U	Q10P-□[P]	
序号	零部件名称					材料
01	阀体	UPVC	CPVC	FRPP	PVDF	PPH
02	球体	UPVC	CPVC	FRPP	PVDF	PPH
03	阀座	PTFE	PTFE	PTFE	PTFE	PTFE
04	压紧端盖	UPVC	CPVC	FRPP	PVDF	PPH
05	由令	UPVC	CPVC	FRPP	PVDF	PPH
06	管接头	UPVC	CPVC	FRPP	PVDF	PPH
07	O型圈	常规EPDM, 特需VITON				
08	O型圈	常规EPDM, 特需VITON				
09	O型圈	常规EPDM, 特需VITON				
10	O型圈	常规EPDM, 特需VITON				
11	阀杆	UPVC	CPVC	FRPP	PVDF	PPH
12	手柄	ABS	ABS	ABS	ABS	ABS

注:□---公称口径。

### 四、外形尺寸与适用压力

尺寸 口径	螺纹连接 (A)	粘插连接 (D)	适用压力 (bar)	Q10P-□U/[P]/U		Q10P-□[P]/U	
				L	L1	L	L1
DN15	ZG1/2"	20	6	92	16	100	15
DN20	ZG3/4"	25	6	105	19	120	17
DN25	ZG1"	33	6	118	22	135	20
DN32	ZG1 1/4"	40	6	140	26	150	23
DN40	ZG1 1/2"	50	6	150	31	170	25
DN50	ZG2"	63	6	170	38	200	28
DN65	ZG2 1/2"	75	6	265	44	215	32
DN80	ZG3"	90	4	297	50	265	35
DN100	ZG4"	110	4	330	60	360	45

注:1、螺纹常规为ZG(PT)螺纹, 也可按用户要求定制M、G、NPT等螺纹。

2、□---公称口径。

### 五、质量承诺

- 1、在说明书指定的参数下使用, 保用一年(交货日起算)。
- 2、由于用户安装、使用等原因引起的故障, 我司不负责保修, 但可以协助指导解决。