



官网二维码

Q13碳钢、不锈钢系列三片式焊接球阀

## 使用说明书

Z20250904版

### 上海北四特自动化科技有限公司【简称: BEST自控阀业】

总部地址: 上海市嘉定区金沙江路  
3131号  
内销中心: 上海市嘉定区定边路35号  
东方汽配城三期商务楼8楼  
电话: 021-57654321 52751111  
网址: www.52751111.com  
邮箱: best@52751101.com  
邮编: 201824

外 贸 部: 上海市嘉定区定边路35号  
东方汽配城三期商务楼8楼  
外贸热线: 0086-021-57654321 66123456  
外 贸 QQ: 2880686080 2880686090  
2880686091 2880686098  
英文网址: www.66123456.com  
外贸邮箱: sale01@bestautovalve.com  
sale02@bestautovalve.com  
sale03@bestautovalve.com  
sale06@bestautovalve.com  
sale07@bestautovalve.com



Q13P-15BH(承插焊)

在线客服QQ: 2880686076 2880686080 2880686086 2880686091  
在线售后QQ: 2880686081 2880686082 2880686083 2880686098  
在线销售QQ: 2880686079 2880686085 2880686090 2880686094

## 上海北四特自动化科技有限公司

### 一、产品特点

- 01、 通径范围:DN10~100
- 02、 公称压力:常规PN16bar, 特需PN25、40、63bar
- 03、 介质无流向限制可双向流通, 可任意角度安装
- 04、 软密封时零泄漏, 可在真空系统中使用
- 05、 手柄可选带锁装置、带刻度盘
- 06、 密封件02、05可更换, 维修拆卸简便
- 07、 阀体材料:铸钢WCB(代号:C), SS304不锈钢(代号:B)  
SS316不锈钢(代号:R), SS316L不锈钢(代号:L)

### 二、常用阀体材料、密封件适用介质温度范围表

阀座密封材料	PTFE(代号:P) (常规)	PPL(代号:P̄) (特需)	合金钢(代号:H) (特需)	本体材料(代号:W) (特需)	硬质合金(代号:Y) (特需)
碳钢	IIIa: -29~150℃	IVa: -29~250℃	Vd: -29~300℃	-	Vd: -29~300℃
不锈钢	IIIb: -40~150℃	IVb: -40~250℃	-	Ve: -40~300℃	Vc: -40~450℃

注:不锈钢阀体硬质合金密封常规适用温度为Ve: -40~300℃, 特需Vc: -40~450℃(仅限锻钢阀体)。

### 三、结构图

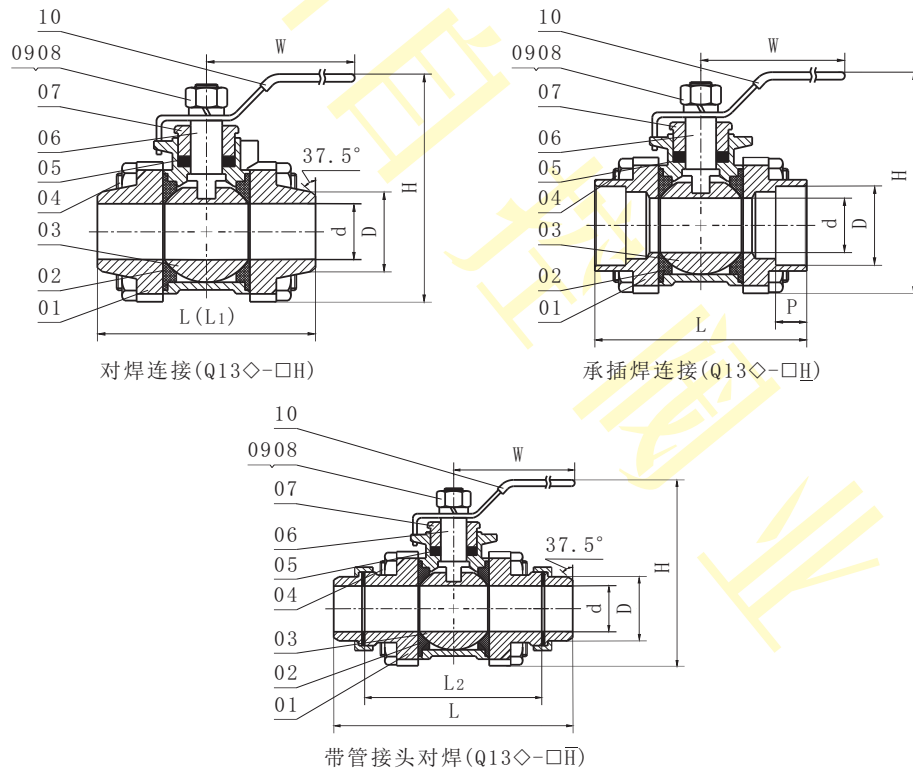

### 四、零部件材料表

类别	Q13◇-□ C	Q13◇-□ B	Q13◇-□ R	Q13◇-□ L	
序号	零部件名称				
	材料				
01	阀体	WCB	CF8	CF8M	CF3M
02	阀座	常规PTFE, 特需PPL、合金钢、本体材料、硬质合金			
03	球体	1Cr13	SS304	SS316	SS316L
04	螺栓	35CrMoA	SS304	SS304	SS304
05	阀杆填料	常规PTFE, 特需PPL、柔性石墨			
06	阀杆	1Cr13	SS304	SS316	SS316L
07	填料压盖	WCB	SS304	SS304	SS304
08	弹性垫圈	SS304	SS304	SS304	SS304
09	螺母	45#	SS304	SS304	SS304
10	手柄	SS304	SS304	SS304	SS304

### 五、外形尺寸(PN16bar)

单位:mm

尺寸 通径	d	Q13◇-□ H					Q13P◇-□ H̄					Q13◇-□ H̄				
		D	L	L <sub>1</sub>	W	H	D	L	P	W	H	D	L <sub>2</sub>	L	W	H
DN10	10	17	65	100	95	62	18	65	10	95	57	17	69	136	95	62
DN15	15	20	65	110	110	73	22	70	10	110	58	22	75	155	110	73
DN20	20	27	80	130	110	79	28	80	13	110	71	27	85	170	110	79
DN25	25	35	90	150	140	100	35	90	13	140	85	34	91	190	140	100
DN32	32	43	100	160	140	110	43	95	16	140	95	42	113	205	140	110
DN40	40	50	110	180	155	123	49	110	16	155	103	48	121	245	155	123
DN50	50	60	130	200	180	140	65	125	18	180	120	60	148	260	180	140
DN65	65	75	175	230	220	182	77	170	18	220	162	76	167	315	220	182
DN80	80	90	200	260	260	200	90	190	20	260	200	90	206	345	260	200
DN100	100	105	260	320	350	227	115	235	20	350	227	-	-	-	-	-

注:1、◇---阀座密封材料, □---公称通径。对焊球阀阀体长度常规为L, 也可选择L<sub>1</sub>系列。

2、本系列软密封球阀在焊接时, 须先将中间部分(阀体部分)拆卸, 以免在焊接时产生的高温使内部密封件变形或融化, 焊接完毕待左右两端的高温降低至常温后方可进行中间部分的安装。

### 六、质量承诺

- 1、在说明书指定的参数下使用, 保用一年(交货日起算)。
- 2、由于用户安装、使用等原因引起的故障, 我司不负责保修, 但可以协助指导解决。