



官网二维码

C8003-C碳钢、C8003-B不锈钢系列
二位三通电动球阀〈开关型或调节型〉

使用说明书

Z20250219版

上海北四特自动化科技有限公司【简称: BEST自控阀业】

总部地址: 上海市嘉定区金沙江路
3131号
内销中心: 上海市嘉定区定边路35号
东方汽配城三期商务楼8楼
电话: 021-57654321 52751111
网址: www.52751111.com
邮箱: best@52751101.com
邮编: 201824

外 贸 部: 上海市嘉定区定边路35号
东方汽配城三期商务楼8楼
外贸热线: 0086-021-57654321 66123456
外 贸 QQ: 2880686080 2880686090
2880686091 2880686098
英文网址: www.66123456.com
外贸邮箱: sale01@bestautovalve.com
sale02@bestautovalve.com
sale03@bestautovalve.com
sale06@bestautovalve.com
sale07@bestautovalve.com

在线客服QQ: 2880686076 2880686080 2880686086 2880686091
在线售后QQ: 2880686081 2880686082 2880686083 2880686098
在线销售QQ: 2880686079 2880686085 2880686090 2880686094

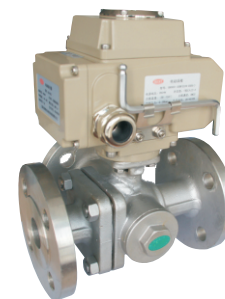

C80032-32BFIIIb24-CG05-◇

上海北四特自动化科技有限公司

四、外形尺寸

单位: mm

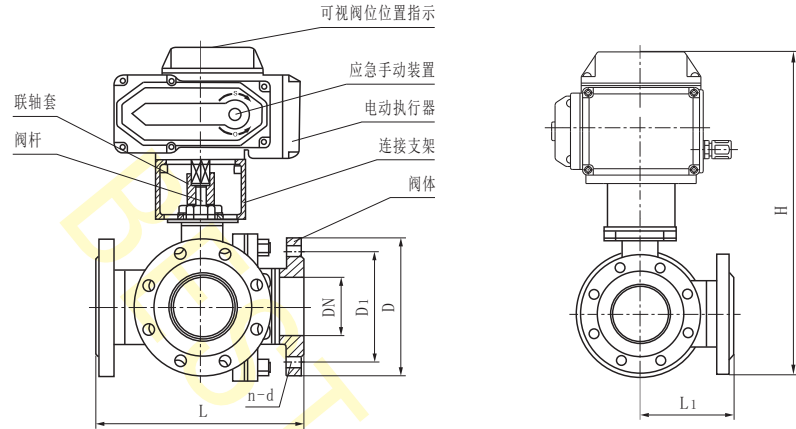

尺寸 口径	丝扣式(PN16/25/40bar)				法兰式(PN16bar)						尺寸 口径	法兰式(PN16bar)					
	L	L1	H	连接螺纹	L	L1	H	D	D1	n-d		L	L1	H	D	D1	n-d
DN15	64	32	260	ZG1/2"	150	75	270	95	65	4-14	DN65	260	130	485	180	145	4-18
DN20	76	38	265	ZG3/4"	150	75	300	105	75	4-14	DN80	280	140	523	195	160	8-18
DN25	87	44	270	ZG1"	180	90	318	115	85	4-14	DN100	320	160	647	215	180	8-18
DN32	96	48	280	ZG1 1/4"	200	100	366	135	100	4-18	DN125	380	190	747	245	210	8-18
DN40	114	57	290	ZG1 1/2"	220	110	380	145	110	4-18	DN150	440	220	850	280	240	8-23
DN50	142	71	300	ZG2"	240	120	427	160	125	4-18	DN200	550	275	1075	335	295	12-23

- 注: 1、丝扣式默认螺纹为ZG=PT=Rc, 也可按用户指定螺纹制造, 如: G=Rp, NPT螺纹等。
2、法兰默认按JB/T79-1994标准制造, 也可按用户指定标准制造, 如: GB/T9124, HG/T20592, ANSI, JIS, DIN等标准。
3、丝扣式默认配置为PQ123系列三通高平台球阀, 法兰式默认配置为PQ423系列三通高平台球阀。
4、当介质温度高于150℃时需另加支架, 支架高度请咨询我司客服或销售人员。
5、以上外形尺寸是按CG系列执行器配置的数据, 如需配BST、CQ、CB、CZ等系列执行器请咨询我司客服或销售人员。

五、三通流向图

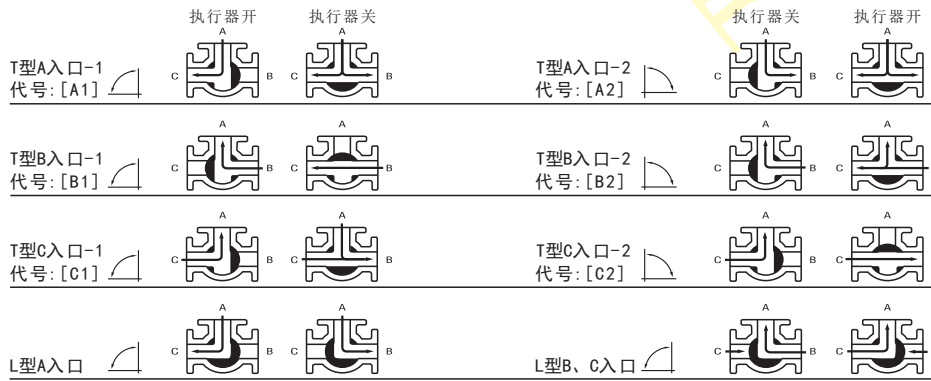

上图执行器先顺时针【开→关】旋转、后逆时针旋转【关→开】 上图执行器先逆时针【关→开】旋转、后顺时针旋转【开→关】

一、产品特点

- 01、可多角度安装, 但严禁执行器朝下水平安装, 垂直向上可延长使用寿命
- 02、有应急手动装置--带应急手柄
- 03、电机自带过热保护装置
- 04、带可视阀位位置指示装置
- 05、有阀位信号输出(触点或模拟信号输出)
- 06、介质无粘度限制、无流向限制, 可双向流通
- 07、阀体材料: 铸钢WCB(代号:C), SS304不锈钢(代号:B)
SS316不锈钢(代号:R), SS316L不锈钢(代号:L)

C80031:三通T型
C80032:三通L型

- 08、阀座密封材料:
IIIa/IIIb型--氟塑料(PTFE, 代号:P)
IVa/IVb型--对位聚苯(PPL, 代号:P̄), 聚苯酯(POB, 代号:Q), 聚醚醚酮(PEEK, 代号:K̄)
Va/Vb/Vc型--硬质合金(代号:Y), 合金钢(代号:H), 本体材料(代号:W)
VIIa/VIIb型--氟塑料(PTFE, 代号:P)
- 09、控制方式与信号输出:
C8003--标准开关型(有源触点输出) C8003-◇---无源触点输出型 C8003-α---开度α型
C8003-☆---阀位模拟信号输出型 C8003-▲---带热故障信号输出型 C80043---智能调节型

二、结构图与分解图

