



官网二维码

H12-T黄铜、H12-C碳钢、H12-B不锈钢
系列升降式内螺纹止回阀

使用说明书

Z20250904版

上海北四特自动化科技有限公司【简称: BEST自控阀业】

总部地址: 上海市嘉定区金沙江路
3131号

内销中心: 上海市嘉定区定边路35号
东方汽配城三期商务楼8楼

电话: 021-57654321 52751111

网址: www.52751111.com

邮箱: best@52751101.com

邮编: 201824

外贸部: 上海市嘉定区定边路35号

东方汽配城三期商务楼8楼

外贸热线: 0086-021-66123456 66554433

外贸QQ: 3688575471 2184211527

1038330264 1825023587

英文网址: www.bestautovalve.com

www.66123456.com

外贸邮箱: sale01@bestautovalve.com

sale02@bestautovalve.com

sale03@bestautovalve.com

sale06@bestautovalve.com

sale07@bestautovalve.com

在线客服QQ: 1987543253 3688575471 1624063661 1328352875

在线售后QQ: 1048295796 1693346327 2129903548 1825023587

在线销售QQ: 1695332978 1048295796 2184211527 1397252472



H12W-50B



H12N-50T

上海北四特自动化科技有限公司

一、产品特点

- 01、通径范围:DN15~50
- 02、公称压力:黄铜阀体常规PN16bar
碳钢、不锈钢阀体常规PN16bar, 特需PN25、40、63bar
- 03、适用介质:液体、气体、蒸汽、油类等
- 04、阀体材料:黄铜(代号:T), 铸钢WCB(代号:C), SS304不锈钢(代号:B)
SS316不锈钢(代号:R), SS316L不锈钢(代号:L)
- 05、介质的流向必须与阀体上的箭头方向一致, 可任意角度安装, 立式安装可延长使用寿命

二、结构图

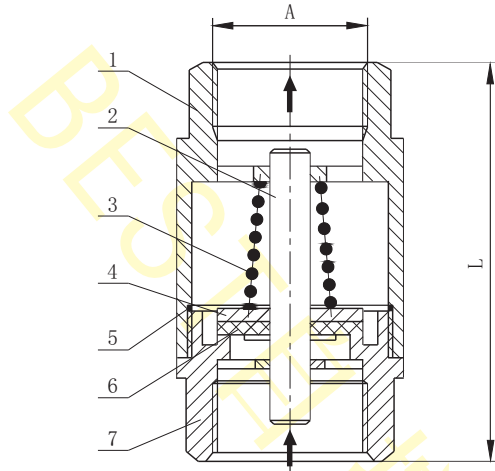

三、常用阀体材料、阀瓣密封件适用介质温度范围表

密封 阀体	丁腈橡胶* (代号:N)	三元乙丙橡胶 (代号:E)	氟橡胶 (代号:V)	氟塑料 (代号:P)	对位聚苯 (代号:P)	硬密封** (代号:H/Y/W)
黄铜	Ib:-9~80℃	IIc:-39~120℃	[[III]c:-9~180℃	IVc:-40~200℃	-	IVc:-40~200℃
碳钢	Ib:-9~80℃	IIb:-29~120℃	[[III]c:-9~180℃	IVe:-29~200℃	IVe:-29~200℃	IVe:-29~200℃**
				IVa:-29~250℃	IVa:-29~250℃	IVa:-29~250℃
不锈钢	Ib:-9~80℃	IIc:-39~120℃	[[III]c:-9~180℃	IVc:-40~200℃	IVc:-40~200℃	IVc:-40~200℃**
				IVb:-40~250℃	IVb:-40~250℃	IVb:-40~250℃

注:*代表黄铜阀体时常规阀瓣密封材料和适用介质温度,

**代表碳钢、不锈钢阀体时常规阀瓣密封材料和适用介质温度(此时垫片5为PTFE)。

四、零部件材料表

类别		H12◇-□T	H12◇-□C	H12◇-□B	H12◇-□R	H12◇-□L
序号	零部件名称	材料				
1	阀体	黄铜	WCB	CF8	CF8M	CF3M
2	阀杆	黄铜	2Cr13	SS304	SS316	SS316L
3	弹簧	50CrVA	50CrVA	SS304	SS316	SS316
4	阀瓣	黄铜	2Cr13	SS304	SS316	SS316L
5	垫片	PTFE	常规PTFE, 特需PPL			
6	阀瓣密封垫	详见《常用阀体材料、阀瓣密封件适用介质温度范围表》				
7	阀盖	黄铜	WCB	CF8	CF8M	CF3M

注:1、◇---阀瓣密封材料, □---公称通径。

2、黄铜阀体时阀瓣密封垫6常规为丁腈橡胶, 碳钢、不锈钢阀体时阀瓣密封垫6常规为硬密封。

五、外形尺寸及最小开启压力(PN16bar)

尺寸 通径	最小开启压力 (bar)	H12◇-□T		H12◇-□C/B/R/L	
		A	L(mm)	A	L(mm)
DN15	0.5	G1/2"	46	ZG1/2"	68
DN20	0.5	G3/4"	52	ZG3/4"	78
DN25	0.5	G1"	58	ZG1"	89
DN32	0.5	G1 1/4"	63	ZG1 1/4"	100
DN40	0.5	G1 1/2"	74	ZG1 1/2"	106
DN50	0.5	G2"	79	ZG2"	121

注:1、黄铜系列螺纹常规为G螺纹, 碳钢、不锈钢系列螺纹常规为ZG(PT)螺纹, 也可按用户要求定制G、NPT等螺纹。

2、◇---阀瓣密封材料, □---公称通径。

六、质量承诺

- 1、在说明书指定的参数下使用, 保用一年(交货日起算)。
- 2、由于用户安装、使用等原因引起的故障, 不在保修范围内, 但我司可以协助指导解决。