



官网二维码

DF810-W系列法兰式软密封中线蜗轮蝶阀

使用说明书

Z20250904版

上海北四特自动化科技有限公司【简称: BEST自控阀业】

总部地址: 上海市嘉定区金沙江路3131号

内销中心: 上海市嘉定区定边路35号
东方汽配城三期商务楼8楼

电话: 021-57654321 52751111

网址: www.52751111.com

邮箱: best@52751101.com

邮编: 201824

外贸部: 上海市嘉定区定边路35号

东方汽配城三期商务楼8楼

外贸热线: 0086-021-66123456 66554433

外贸QQ: 3688575471 2184211527

1038330264 1825023587

英文网址: www.bestautovalve.com

www.66123456.com

外贸邮箱: sale01@bestautovalve.com

sale02@bestautovalve.com

sale03@bestautovalve.com

sale06@bestautovalve.com

sale07@bestautovalve.com

在线客服QQ: 1987543253 3688575471 1624063661 1038330264

在线售后QQ: 1048295796 1693346327 2129903548 1825023587

在线销售QQ: 1695332978 1048295796 2184211527 1397252472



DF810-250CF-W

上海北四特自动化科技有限公司

一、产品特点

- 01、通径范围:DN50~1600
- 02、公称压力:常规PN10bar, 特需PN6、16bar
- 03、可任意角度安装, 水平安装竖直向上便于操作
- 04、可双向流通, 流阻小, 流量特性近似等百分比
- 05、阀体材料:球墨铸铁(代号:Q), 铸钢WCB(代号:C), SS304不锈钢(代号:B)
 SS316不锈钢(代号:R), SS316L不锈钢(代号:L)

二、常用阀体材料、密封件适用介质温度范围表

密封材料 阀体材料	NBR(代号:N)	EPDM(代号:E)	VITON(代号:V)	PTFE(代号:P)	衬F46(代号:F46)	衬F4(代号:F4)
球墨铸铁/碳钢	Ib:-9~80℃	IIb:-29~120℃	IIe:-9~120℃	IIIa:-29~150℃	IIb:-29~120℃	IIIa:-29~150℃
不锈钢	Ib:-9~80℃	IIc:-39~120℃	IIe:-9~120℃	IIIb:-40~150℃	IIc:-39~120℃	IIIb:-40~150℃

三、结构图

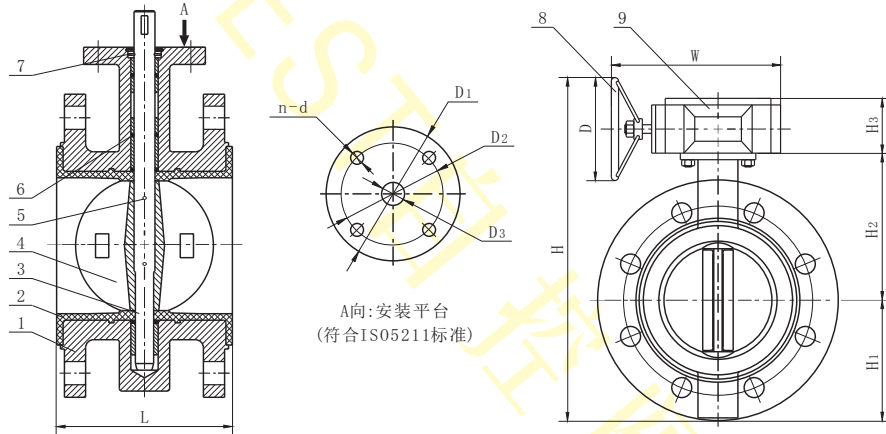

四、零部件材料表

类别	DF810-□QF-W	DF810-□CF-W	DF810-□BF-W	DF810-□RF-W	DF810-□LF-W	
序号	零部件名称					
1	材料					
1	阀体	QT400	WCB	CF8	CF8M	CF3M
2	阀座	常规NBR, 特需EPDM、VITON、PTFE				
3	阀杆	2Cr13	2Cr13	SS304	SS316	SS316L
4	蝶板	QT400	QT400	CF8	CF8M	CF3M
5	销	35°	35°	SS304	SS316	SS316L
6	O型圈	常规NBR, 特需EPDM、VITON、PTFE				
7	弹性挡圈	45°	45°	45°	45°	45°
8	手轮	QT450	QT450	QT450	QT450	QT450
9	蜗轮箱	组件	组件	组件	组件	组件

注:1、□ ---公称通径。
 2、蝶板材料可按用户要求定制。

五、外形尺寸(PN10bar)

单位:mm

尺寸 通径	L	H	H1	H2	H3	D	W	D1	D2	D3	n-d
DN50	111	318	83	120	60	140	208	65	50	12.60	4-7
DN65	115	343	93	130	60	140	208	65	50	12.60	4-7
DN80	117	358	100	145	60	150	208	65	50	12.60	4-7
DN100	130	383	114	155	60	160	208	90	70	15.77	4-10
DN125	143	418	125	170	60	160	208	90	70	18.92	4-10
DN150	143	443	143	190	60	160	208	90	70	18.92	4-10
DN200	155	594	170	205	72	280	208	125	102	22.10	4-12
DN250	168	664	198	235	72	280	299	125	102	28.45	4-12
DN300	182	714	223	280	75	280	299	125	102	31.60	4-12
DN350	194	789	270	310	75	280	294	150	125	31.60	4-14
DN400	221	940	300	340	126	320	294	175	140	33.15	4-18
DN450	227	1000	340	375	126	320	361	175	140	38.00	4-18
DN500	234	1120	355	430	126	320	361	175	140	41.15	4-18
DN600	272	1210	410	500	167	320	361	210	165	50.65	4-18
DN700	299	1410	478	560	167	370	417	300	254	63.36	8-18
DN800	325	1510	529	620	167	370	485	300	254	63.36	8-18
DN900	337	1615	584	665	193	370	485	300	254	75.00	8-18
DN1000	417	1745	657	735	193	420	534	300	254	85.00	8-18
DN1200	478	2072	799	917	205	420	625	350	298	105.00	8-22
DN1400	538	2272	919	1040	205	600	625	415	356	120.00	8-32
DN1500	580	2383	965	1050	212	600	735	415	356	140.00	8-32
DN1600	610	2550	1045	1150	212	600	735	415	356	140.00	8-32

- 注:1、法兰默认按GB/T9124标准制造, 也可按用户指定标准制造, 如JB/T79-1994、HG/T20592、ANSI、JIS、DIN等标准。
 2、PN16bar的阀体长度L等同于PN10bar, 法兰参数按PN16bar。
 3、上标D3为阀杆圆轴连接时的尺寸, 阀杆连接部分为方轴时的尺寸, 可按用户要求定制。
 4、PN6bar的尺寸请咨询我司客服或销售人员。

六、特别配置

DF810-*F46:阀体蝶板衬F46	DF810-*F4:阀体蝶板衬F4
DF810-*C:无销蝶阀	DF810-*CJ:衬胶蝶阀

注:*---省略符号, 中间内容省略。

七、质量承诺

- 1、在说明书指定的参数下使用, 保用一年(交货日起算)。
- 2、由于用户安装、使用等原因引起的故障, 不在保修范围内, 但我司可以协助指导解决。