

## AK714、AQ514碳钢、不锈钢系列弹簧微启式安全阀

### 产品特点

- 01、AK714系列带手柄、开窗式，阀瓣开启后手柄12和保护罩13结合处及阀盖开窗处有泄漏，不适用于有毒、有害、易燃易爆的介质；AQ514系列带手柄、全封闭
- 02、进口法兰，出口法兰
- 03、有调节圈，可以调节回座压力、排放压力
- 04、适用压力:0.06~10MPa(详见本手册P015页安全阀的整定压力分级)
- 05、整定压力偏差:详见本手册P015页安全阀的整定压力偏差
- 06、回座压力:85~90%整定压力
- 07、必须垂直向上安装，否则阀芯回座会产生异常
- 08、弹簧微启式，阀芯开启高度 $d_0/40 \sim d_0/20$  ( $d_0$ 为喉径)
- 09、阀体材料:铸钢WCB(代号:C)，SS304不锈钢(代号:B)  
SS316不锈钢(代号:R)，SS316L不锈钢(代号:L)  
半SS304不锈钢(代号:B1)，半SS316不锈钢(代号:R1)，半SS316L不锈钢(代号:L1)  
注:半不锈钢--阀体为不锈钢，阀盖为碳钢



AK714Y-50CF-5.3



AQ514Y-80CF-4.7

### 常用阀体材料、密封件适用介质温度范围表

产品类别	阀体材料	阀瓣密封材料			
		合金钢(代号:H)	硬质合金(代号:Y)	PTFE(代号:P)	NBR(代号:N)
AK714	碳钢	Vc: -29~350℃*	Vc: -29~350℃	IIIa: -29~150℃	Ib: -9~80℃
	不锈钢	-	Vd: -40~350℃	IIIb: -40~150℃	Ib: -9~80℃
AQ514	碳钢	IVd: -29~250℃*	IVd: -29~250℃	IIIa: -29~150℃	Ib: -9~80℃
	不锈钢	-	IVe: -40~250℃	IIIb: -40~150℃	Ib: -9~80℃

注:\*代表常规适用介质温度。

### 零部件材料表

类别		AK714◇-□C	AK714◇-□B	AK714◇-□R	AK714◇-□L
		AQ514◇-□C	AQ514◇-□B	AQ514◇-□R	AQ514◇-□L
序号	零部件名称	材料			
01	阀体	WCB	CF8	CF8M	CF3M
02	阀座	A105+D507	SS304+STL	SS316+STL	SS316L+STL
03	锁紧螺钉	2Cr13	SS304	SS316	SS316L
04	调节圈	2Cr13	SS304	SS316	SS316L
05	反冲盘	2Cr13	SS304	SS316	SS316L
06	阀瓣	2Cr13淬火	SS304+STL	SS316+STL	SS316L+STL
07	导向套	2Cr13	SS304	SS316	SS316L
08	阀盖	WCB	CF8	CF8M	CF3M
09	弹簧	50CrVA	50CrVA	50CrVA	50CrVA
10	阀杆	2Cr13	2Cr13	2Cr13	2Cr13
11	调节螺杆	45#	SS304	SS316	SS316L
12	手柄	ZG200	ZG200	ZG200	ZG200
13	保护罩	ZG200	SS304	SS316	SS316L

### 结构图(AQ514系列)

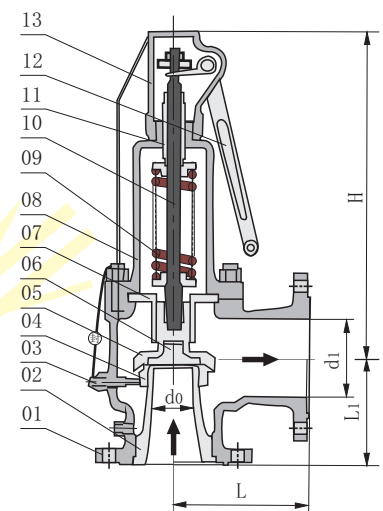

注:1、◇---阀瓣密封材料，□---公称口径。2、阀瓣密封材料常规碳钢为D507，不锈钢为STL硬质合金，特需氟塑料、丁腈橡胶。

### 特别配置

WAQ514◇-□C/B/R/L:波纹管密封型安全阀	MAQ514◇-□C/B/R/L:美标安全阀
MAK714◇-□C/B/R/L:美标安全阀	

## AK714、AQ514碳钢、不锈钢系列弹簧微启式安全阀

### 外形尺寸

单位:mm

型号	公称通径	d0	d1	L	L1	H	公称通径	d0	d1	L	L1	H
AK714◇-*-16 AQ514◇-*-16	DN20	15	20	100	85	276	DN80	65	80	160	135	473
	DN25	20	25	100	85	276	DN100	80	100	170	160	513
	DN32	25	32	115	100	285	DN125	100	125	190	190	560
	DN40	32	40	120	110	292	DN150	125	150	205	195	570
	DN50	40	50	135	120	370	DN200	150	200	240	230	717
	DN65	50	65	140	130	375	DN250	200	250	350	320	940
AK714◇-*-25 AQ514◇-*-25	DN20	15	20	100	85	276	DN80	65	80	160	135	470
	DN25	20	25	100	85	276	DN100	80	100	170	160	513
	DN32	25	32	115	100	285	DN125	100	125	190	190	560
	DN40	32	40	120	110	292	DN150	125	150	205	195	570
	DN50	40	50	135	120	370	DN200	150	200	240	230	717
	DN65	50	65	140	130	375	DN250	200	250	350	320	940
AK714◇-*-40 AQ514◇-*-40	DN20	15	20	100	85	276	DN80	65	80	160	135	470
	DN25	20	25	100	85	276	DN100	80	100	170	160	513
	DN32	25	32	115	100	285	DN125	100	125	190	190	560
	DN40	32	40	120	110	292	DN150	125	150	205	195	570
	DN50	40	50	135	120	370	DN200	150	200	240	230	717
	DN65	50	65	140	130	375	DN250	200	250	350	320	940
AK714◇-*-63 AQ514◇-*-63	DN20	15	20	100	95	268	DN50	40	50	160	125	360
	DN25	20	25	100	95	268	DN65	50	65	175	160	503
	DN32	25	32	115	105	279	DN80	65	80	175	160	565
	DN40	32	40	135	115	330	DN100	80	100	190	180	597
AK714◇-*-100 AQ514◇-*-100	DN20	12	20	100	95	268	DN50	40	50	160	125	360
	DN25	20	25	100	95	268	DN65	50	65	175	160	503
	DN32	25	32	115	105	279	DN80	65	80	175	160	565
	DN40	32	40	135	115	330	DN100	80	100	190	180	530

注:1、◇---阀瓣密封材料,\*---省略符号,中间内容省略。

2、法兰常规默认按HG/T20592标准制造,也可按用户指定标准制造,如GB/T9124、JB/T79-1994、ANSI、JIS、DIN等标准。