

Z15黄铜系列内螺纹暗杆闸阀

产品特点

- 01、 口径范围:DN15~100
- 02、 适用介质温度:IVc:-40~200℃
- 03、 公称压力:常规PN16bar, 特需PN25bar
- 04、 适用介质:水、油、气等非腐蚀性介质
- 05、 阀体材料:黄铜(代号:T)
- 06、 介质无流向限制, 可双向流通, 可任意角度安装
- 07、 阀座密封材料:本体材料(代号:W)
- 08、 全开时, 介质对密封面的冲蚀比截止阀小



Z15W-32T

零部件材料表

| 类别 | | Z15W-□ T |
|----|-------|----------|
| 序号 | 零部件名称 | 材料 |
| 01 | 手轮 | 灰铸铁 |
| 02 | 压盖 | 黄铜 |
| 03 | 压圈 | 黄铜 |
| 04 | 填料 | PTFE |
| 05 | 阀盖 | 黄铜 |
| 06 | 紧圈 | 黄铜 |
| 07 | 垫片 | PTFE |
| 08 | 阀杆 | 黄铜 |
| 09 | 闸板 | 黄铜 |
| 10 | 阀体 | 黄铜 |

注:□---公称口径。

结构图

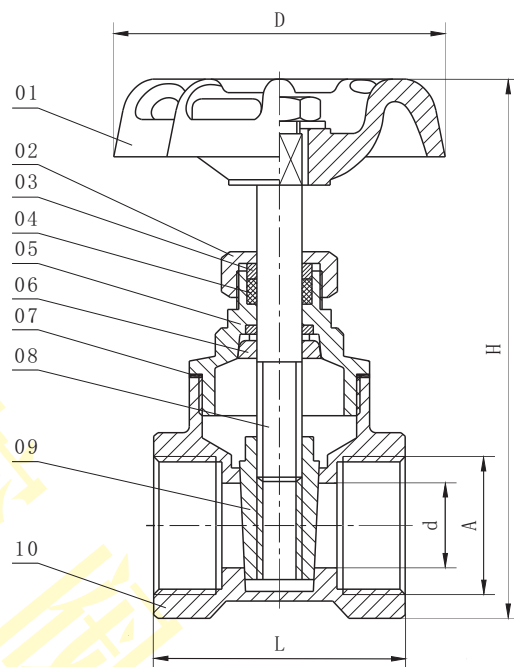

单位:mm

外形尺寸(PN16bar)

| 尺寸 | A | L | d | H | D |
|-------|---------|----|----|-----|-----|
| DN15 | G1/2" | 43 | 14 | 90 | 53 |
| DN20 | G3/4" | 46 | 17 | 100 | 53 |
| DN25 | G1" | 52 | 23 | 110 | 58 |
| DN32 | G1 1/4" | 56 | 27 | 121 | 65 |
| DN40 | G1 1/2" | 61 | 34 | 144 | 72 |
| DN50 | G2" | 67 | 44 | 168 | 78 |
| DN65 | G2 1/2" | 76 | 54 | 200 | 108 |
| DN80 | G3" | 82 | 65 | 227 | 108 |
| DN100 | G4" | 95 | 88 | 290 | 126 |

注:螺纹常规为G螺纹, 也可按用户要求定制ZG(PT)、NPT等螺纹。

特别配置

| | |
|--------------------|--|
| 公称压力PN≥25bar, 特殊定制 | |
|--------------------|--|