

DF813-W系列法兰式三偏心硬密封蜗轮蝶阀

产品特点

- 01、 口径范围:DN100~3000
- 02、 公称压力:常规PN16bar, 特需PN10、25、40bar
- 03、 适用介质:水、油、气等
- 04、 适用介质温度:碳钢常规Va:-29~350℃, 特需IIIa:-29~150℃
不锈钢常规Vc:-40~450℃, 特需IIIb:-40~150℃
- 05、 阀座密封材料:常规---多层次密封(不锈钢与柔性石墨复合, 代号:bm)
特需---氟塑料(PTFE, 代号:P)
- 06、 阀体材料:铸钢WCB(代号:C), SS304不锈钢(代号:B)
SS316不锈钢(代号:R), SS316L不锈钢(代号:L)
- 07、 采用三偏心结构, 较中线蝶阀耐温高, 耐压高
- 08、 密封圈与阀体密封面间依靠偏心力实现预紧密封, 密封可靠
- 09、 可任意角度安装, 水平安装竖直向上便于操作
- 10、 常规单向密封, 介质的流向必须与阀体上的箭头方向一致
否则会出现泄漏现象, 也可按用户要求定制双向密封结构



DF813-300CF-25-W

零部件材料表

类别	DF813-□CF	DF813-□BF	DF813-□RF	DF813-□LF	
序号	零部件名称				
	材料				
01	下端盖	WCB	CF8	CF8M	CF3M
02	阀杆	2Cr13	SS304	SS316	SS316L
03	阀体	WCB	CF8	CF8M	CF3M
04	蝶板	WCB	CF8	CF8M	CF3M
05	圆柱销	2Cr13	SS304	SS316	SS316L
06	压板	WCB	SS304	SS316	SS316L
07	阀座密封圈	常规304/316/316L+柔性石墨复合, 特需PTFE			
08	填料	柔性石墨	柔性石墨	柔性石墨	柔性石墨
09	填料压盖	WCB	CF8	CF8M	CF3M
10	双头螺栓	35 [#]	SS304	SS304	SS304
11	支架	WCB	WCB	WCB	WCB
12	蜗轮箱	组件	组件	组件	组件
13	手轮	铸铁	铸铁	铸铁	铸铁

注:□---公称口径。

产品性能规范

型号	公称压力(bar)	阀体强度试验压力(bar)	密封试验压力(bar)
DF813-*-10-W	10	15.0	11.0
DF813-*-16-W	16	24.0	17.6
DF813-*-25-W	25	37.5	27.5
DF813-*-40-W	40	60.0	44.0

注:***省略符号, 中间内容省略。

结构图

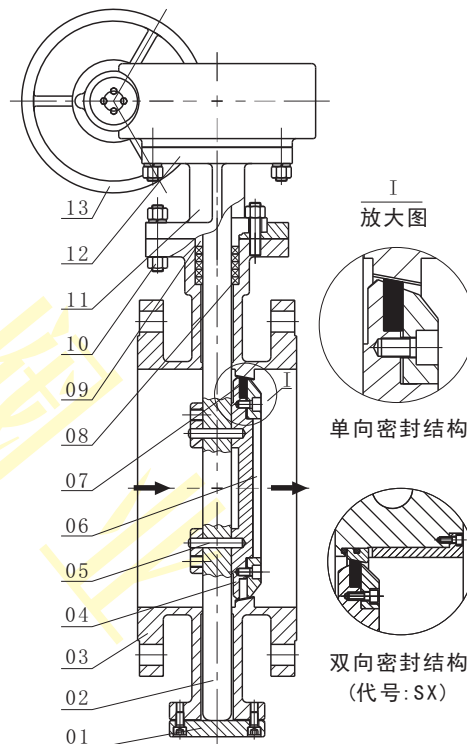

DF813-W系列法兰式三偏心硬密封蜗轮蝶阀

外形及主要连接尺寸(PN10bar、PN16bar)

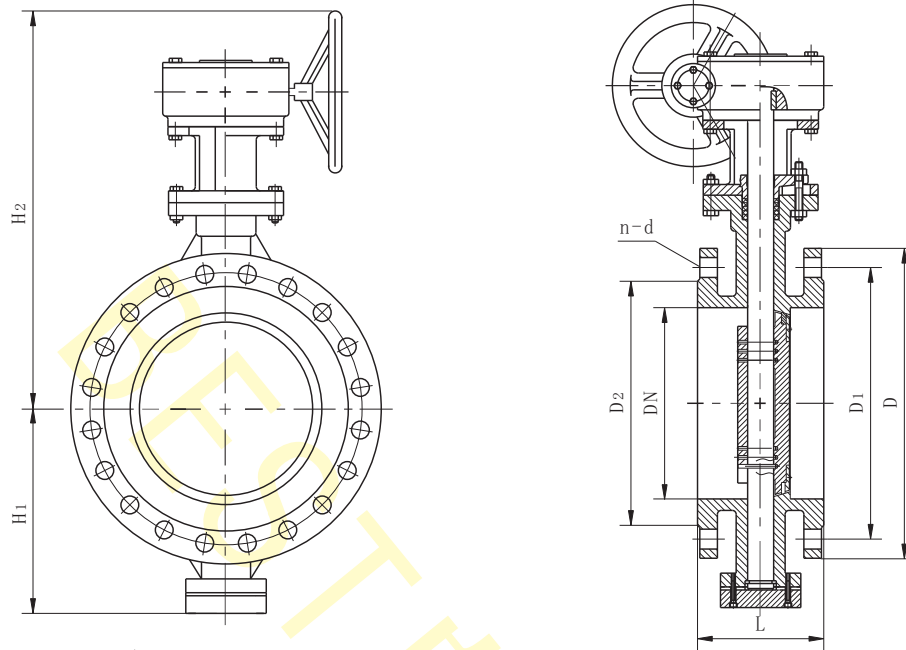

单位: mm

公称通径	主要尺寸			法兰尺寸和螺栓孔规格							
				PN10bar				PN16bar			
	L	H2	H1	D	D1	D2	n-d	D	D1	D2	n-d
DN100	127	285	107	220	180	144	8-18	220	180	156	8-18
DN125	140	300	123	250	210	174	8-18	250	210	184	8-18
DN150	140	320	140	285	240	199	8-22	285	240	244	8-22
DN200	152	370	180	340	295	254	8-22	340	295	266	12-22
DN250	165	420	200	395	350	309	12-22	405	355	319	12-26
DN300	178	500	250	445	440	363	12-22	460	410	370	12-26
DN350	190	530	270	505	460	413	16-22	520	470	429	16-26
DN400	216	570	300	565	515	463	16-26	580	525	480	16-30
DN450	222	600	320	615	565	518	20-26	640	585	548	20-30
DN500	229	680	360	670	620	568	20-26	715	650	609	20-33
DN600	267	750	420	780	725	667	20-30	840	770	720	20-36
DN700	292	810	480	895	840	772	24-30	910	840	794	24-36
DN800	318	905	540	1015	950	878	24-33	1025	950	901	24-39
DN900	330	960	590	1115	1050	978	28-33	1125	1050	1001	28-39
DN1000	410	1010	640	1230	1160	1078	28-35	1255	1170	1112	28-42
DN1200	470	1175	750	1455	1380	1295	32-39	1485	1390	1328	32-48
DN1400	530	1310	860	1675	1590	1510	36-42	1685	1590	1530	36-48
DN1600	600	1460	980	1915	1820	1710	40-48	1930	1820	1750	40-55
DN1800	670	1560	1090	2115	2020	1920	44-48	2130	2020	1950	44-55
DN2000	760	1670	1190	2325	2230	2130	48-48	2345	2230	2150	48-60
DN2200	800	1800	1440	2550	2440	2330	52-56	2560	2445	2370	52-60
DN2400	850	1930	1550	2760	2650	2530	56-56	2765	2645	2580	56-60
DN2600	900	2280	1660	2960	2850	2740	60-56	3010	2885	2790	60-68
DN2800	950	2460	1780	3180	3070	2940	64-56	3210	3085	3000	64-68
DN3000	1000	2600	1940	3405	3290	3150	68-62	3410	3285	3200	68-68

注:法兰常规按GB/T9124标准制造,也可按用户指定标准制造,如JB/T79-1994、HG/T20592、ANSI、JIS、DIN等标准。