

AB511黄铜、不锈钢系列弹簧微型安全阀

产品特点

- 01、微型，简易式，经济实惠，空压机、小型水箱配套用品
- 02、进口外螺纹(R)，出口直接排放大气内
- 03、有拉环，可手动开启
- 04、弹簧微启式，阀芯开启高度 $d_0/40 \sim d_0/20$ (d_0 为喉径)
- 05、适用介质压力:0.05~1.6MPa
- 06、整定压力偏差:详见本手册P015页安全阀的整定压力偏差
- 07、回座压力:85~90%整定压力
- 08、建议垂直安装，否则阀芯回座可能产生异常
- 09、阀体材料:黄铜(代号:T)，SS304不锈钢(代号:B)
- 10、阀瓣密封材料:硅橡胶(代号:G)、氟橡胶(VITON, 代号:V)
三元乙丙橡胶(EPDM, 代号:E) 注:DN06~10常规硅橡胶密封, DN15~20常规氟橡胶密封



AB511G-15T-3.5



AB511V-20B-4.7

出口欧美

常用阀瓣密封件及适用介质温度范围表

密封材料	硅橡胶	氟橡胶	三元乙丙橡胶
阀体材料			
黄铜/不锈钢	IVc: -40~200°C	IIIc: -9~180°C	IIc: -39~120°C

零部件材料表(DN06~10)

类别	AB511◇-□T	AB511◇-□B
序号	零部件名称	材料
01	拉环	SS304
02	阀杆	CW617N
03	调节螺杆	CW617N
04	锁紧螺母	CW617N
05	弹簧	SS304
06	阀体	CW617N
07	垫片	CW617N
08	陶瓷球	陶瓷
09	O型圈	常规硅橡胶, 特需氟橡胶、三元乙丙橡胶
10	阀座	CW617N

结构图

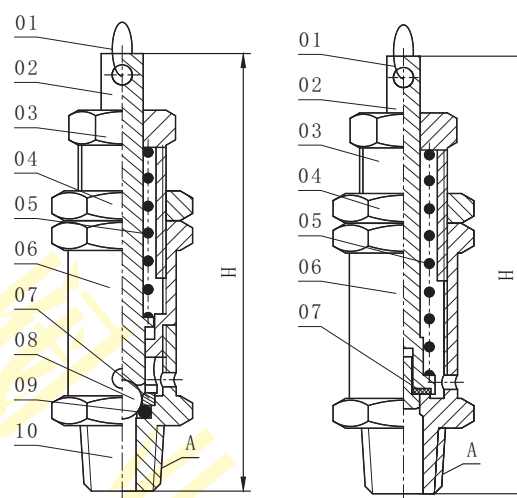

DN06~10结构图

DN15~20结构图

零部件材料表(DN15~20)

类别	AB511◇-□T	AB511◇-□B
序号	零部件名称	材料
01	拉环	SS304
02	阀杆	CW617N
03	调节螺杆	CW617N
04	锁紧螺母	CW617N
05	弹簧	SS304
06	阀体、阀座	CW617N
07	阀瓣密封垫	常规氟橡胶, 特需硅橡胶、三元乙丙橡胶

外形尺寸及重量

尺寸	A	H	重量(kg)
DN06	R1/4"	76	0.12
DN10	R3/8"	76	0.14
DN15	R1/2"	90	0.27
DN20	R3/4"	90	0.33

- 注:1、螺纹常规为ZG(PT)外螺纹,也可按用户要求定制G、NPT等螺纹。
2、DN25及以上口径请咨询我司客服或销售人员。

注:◇---阀瓣密封材料, □---公称通径。