

JZXJ-C碳钢、JZXJ-B不锈钢系列角式针型阀

产品特点

- 01、 口径范围:DN06~25
- 02、 公称压力:常规PN320bar, 特需PN160bar
- 03、 阀体材料:铸钢WCB(代号:C), SS304不锈钢(代号:B)
SS316不锈钢(代号:R), SS316L不锈钢(代号:L)
- 04、 适用介质温度:碳钢---常规IIIa:-29~150℃(PTFE密封), 特需Va:-29~350℃(柔性石墨密封)
不锈钢---常规IIIb:-40~150℃(PTFE密封), 特需Vc:-40~450℃(柔性石墨密封)
- 05、 阀瓣密封材料:常规硬密封---合金钢(代号:H)、本体材料(代号:W)
特需硬密封---硬质合金(代号:Y)
- 06、 介质的流向必须与阀体上的箭头方向一致, 可任意角度安装, 水平安装竖直向上便于操作



JZXJW-06BH-320

零部件材料表

类别	JZXJ◇-□C	JZXJ◇-□B	JZXJ◇-□R	JZXJ◇-□L	
序号	零部件名称				材料
01	手轮/手柄				HT200/SS304
02	2Cr13	SS304	SS316	SS316L	阀杆
03	20 [#]	SS304	SS316	SS316L	压紧螺母
04	20 [#]	SS304	SS316	SS316L	填料压盖
05	填料				常规PTFE, 特需柔性石墨
06	20 [#]	SS304	SS316	SS316L	阀盖
07	20 [#]	SS304	SS316	SS316L	阀体
08	20 [#]	SS304	SS316	SS316L	阀瓣
09	20 [#]	SS304	SS316	SS316L	螺母
10	垫片				常规PTFE, 特需金属夹柔性石墨
11	20 [#]	SS304	SS316	SS316L	管接头

注:◇---阀瓣密封材料, □---公称口径。

结构图

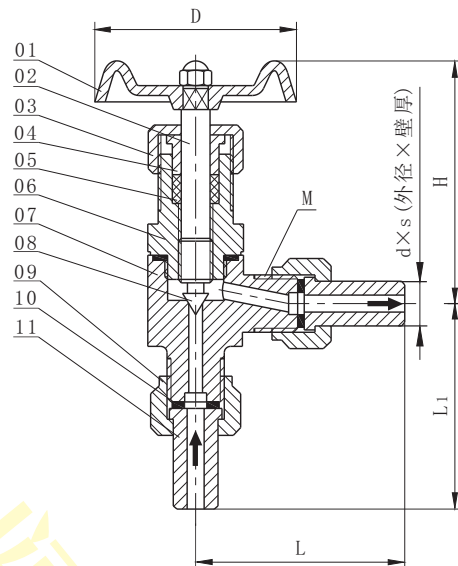

外形尺寸及重量

单位:mm

尺寸 通径	带管接头对焊PN320/160bar						重量 (kg)
	M	L	L1	H	D	d×s	
DN06	M20×1.5	70	70	96	63	14×4	1.0
DN10	M24×1.5	80	80	115	78	18×4	1.2
DN15	M30×1.5	90	90	122	98	22×4	2.2
DN20	M36×1.5	110	110	156	110	28×4	3.8
DN25	M39×1.5	115	115	170	130	33×4	4.5

特别配置

JZXJW-□BH/M:进口带管接头对焊, 出口公制内螺纹。
JZXJW-□BM:进出口均为公制内螺纹。

型号编制说明

